

Fahrbahnübergang nach ZTV-ING T 8 - 2

M 1:20

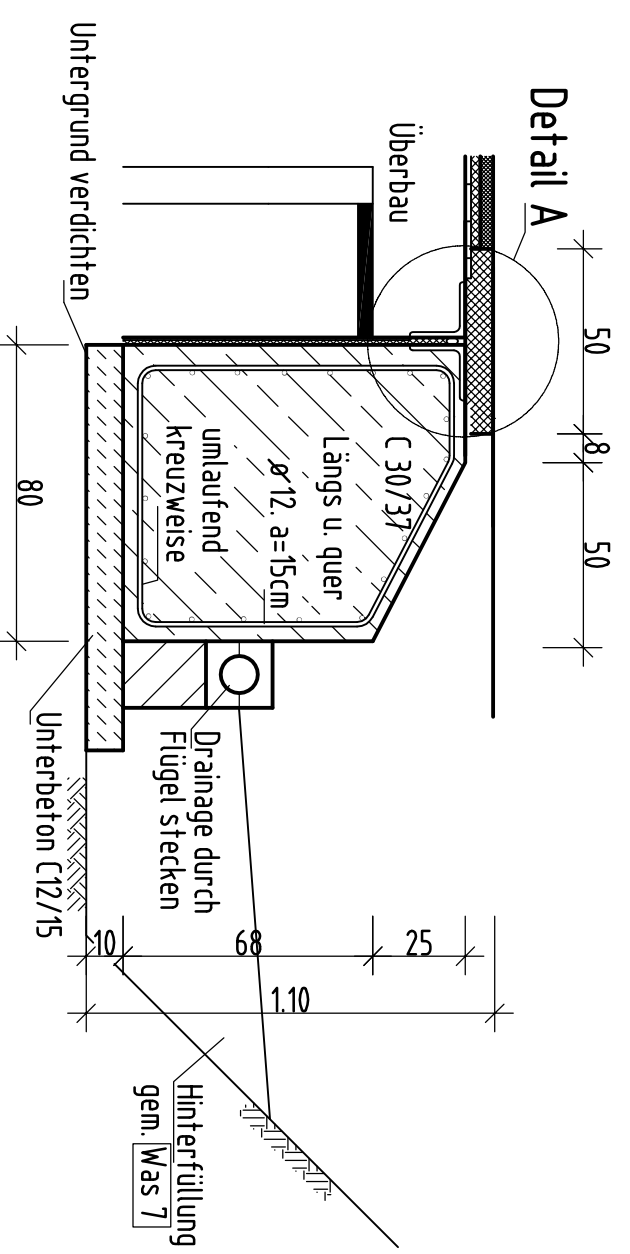

Detail A

M 1:5

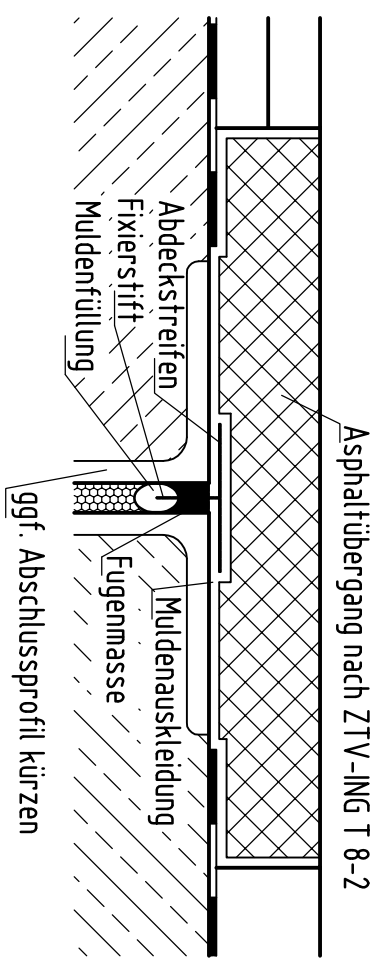

Fahrbahnübergang nach ZTV-ING T 8 - 1 ÜKO mit Betonbalken

M 1:20

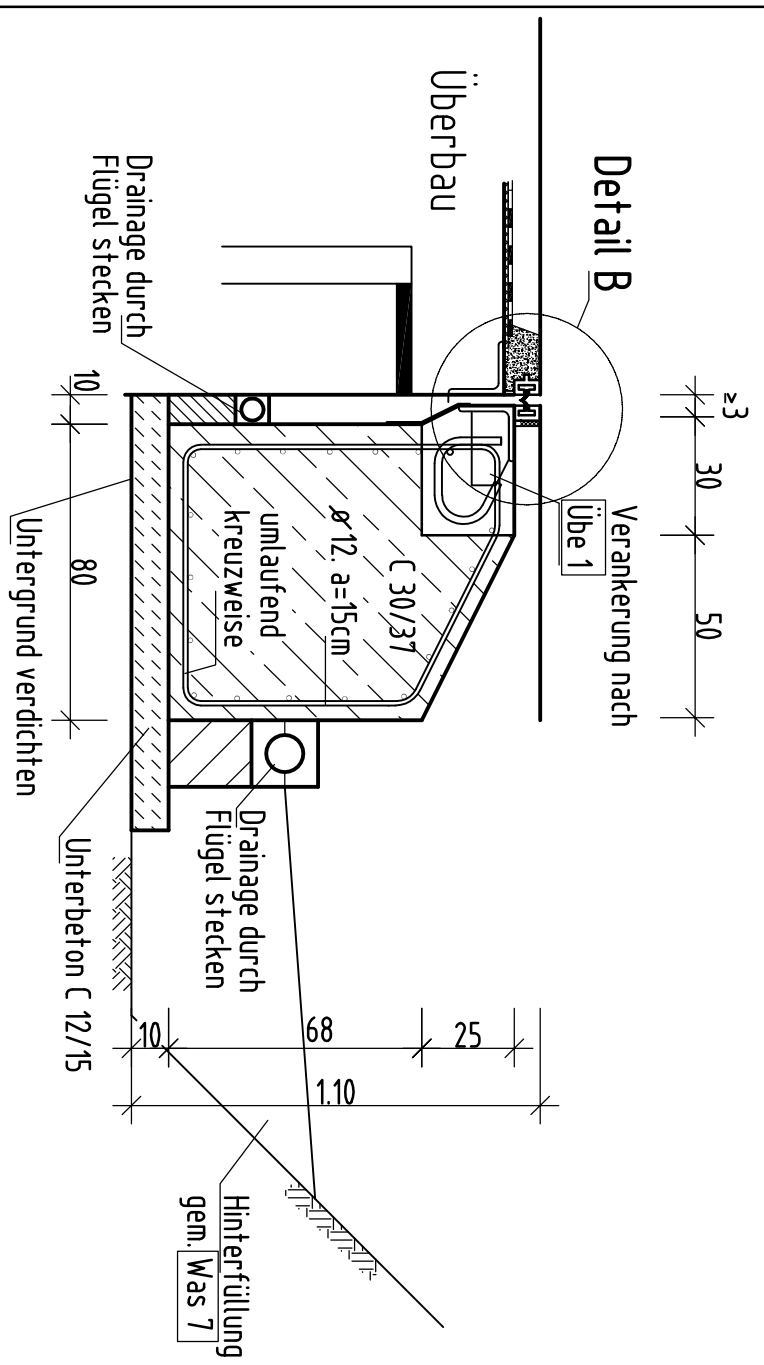

Detail B M 1:10

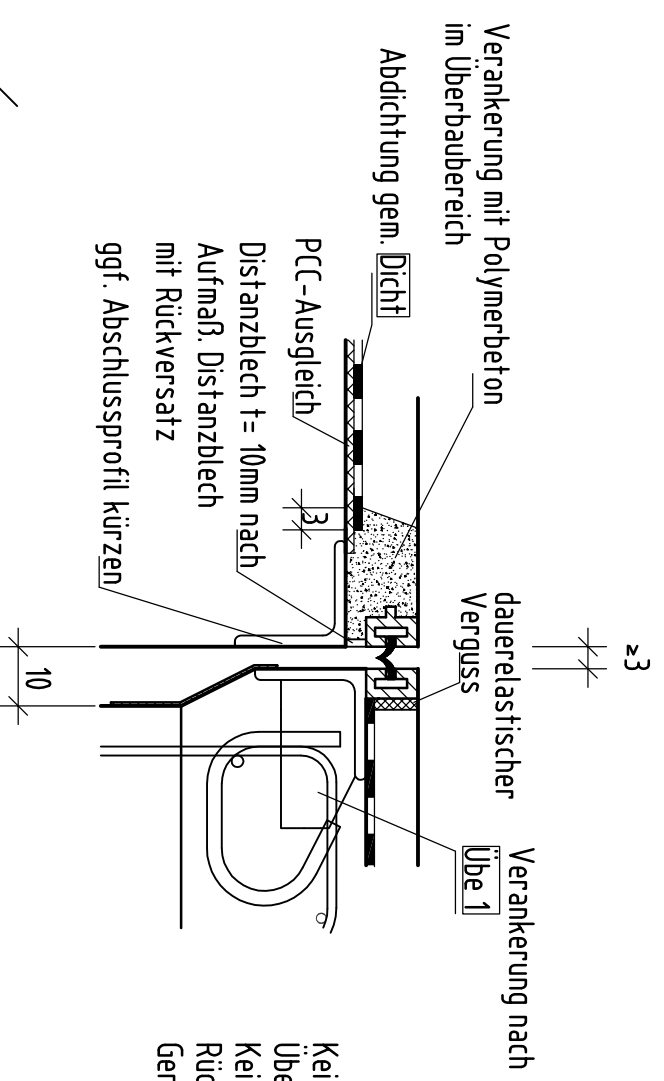

Keine Fahrbahnübergänge nach ZTV-ING T 8-2 bei Überbauschlüssen die mehr als 15° schief sind.
Keine Teppichübergänge wegen der hohen Rückstellkräfte und der höheren Geräuschemission planen.

Quellenangabe:

- RE - Richtlinien zum Planungsprozess und für die einheitliche Gestaltung von Entwurfsunterlagen im Straßenbau
- RE-ING Richtlinien für den Entwurf und die Ausbildung von Ing.-bauten
- RAB-ING Richtlinien für das Aufstellen von Bauwerksementwürfen für Ing.-bauten
- RIZ-ING Richtlinien für Ing.-bauten
- Dicht Was 7 Übe 1
- ZTV-ING Zusätzliche Technische Vertragsbedingungen und Richtlinien für Ing.-bauten, T8-1 und 8-2

	Handbuch Planung Ingenieurbauwerke
Nachträglicher Einbau von Übergangskonstruktion bei Instandsetzungen	Entwurfshilfe Blatt-Nr. 8.02 April 2017